

***Rear Endcap Replacement
Powermax 1000, Powermax 1250,
Powermax 1650***

***Remplacement du panneau
d'extrémité Powermax 1000,
Powermax 1250, Powermax 1650***



Field Service Bulletin

Bulletin de service sur le terrain

804240 – Revision 5 – July, 2007

Révision 5 – Juillet, 2007

Hypertherm[®]

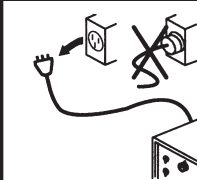
		<p>DANGER ELECTRIC SHOCK CAN KILL</p>
	<p>Disconnect electrical power before performing any maintenance. See <i>Section 1</i> of the Operator Manual for more safety precautions.</p>	

Introduction

Purpose

This bulletin provides the information needed to replace the rear endcap on the Powermax1000, Powermax1250, or Powermax1650 power supply.

Tools needed

Phillips head screw driver.
Flat blade screwdriver.
Channel lock pliers.

Kit contents

Item	Part number	Description	Qty
1	001760	PMX1000 / PMX1250 Rear endcap	1
	001820	PMX1650 Rear endcap	1
2	075523	PMX1000 / PMX1250 machine screws	4
	075603	PMX1650 machine screws	4
3	010996	Pressure label	1

Note: All kits include a data plate that matches your power supply and it will be attached to the rear endcap.

REAR ENDCAP REPLACEMENT

Removing the damaged endcap

1. Disconnect the power from the power supply.
2. Remove the plug from the end of the power cord if applicable.
3. Remove the filter bowl. Pull the tab down, turn the bowl 1/4 turn and remove it.
4. Remove the filter body from the power supply using channel lock pliers.
5. Loosen the power switch screw and remove the knob.
6. Remove the endcap screws (5).
7. Loosen the cover screws (4).
8. Remove the endcap.

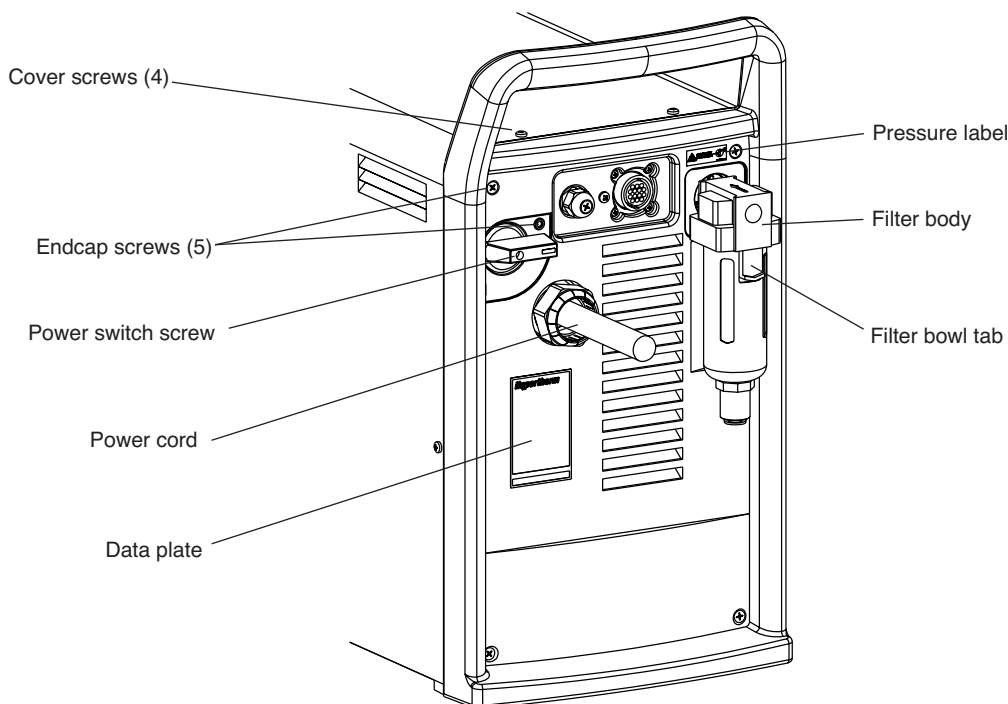

Install the new endcap

1. Run the power cord through the hole in the new endcap.
2. Slide the endcap onto the power supply.
3. Replace the endcap screws (5).
4. Tighten the cover screws (4).
5. Replace the power knob and screw.
6. Replace the power cord plug if applicable.

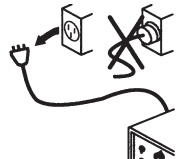
		<p>DANGER DANGER D'ÉLECTROCUTION</p>
<div style="display: flex; align-items: center;">  <p>Toujours couper l'alimentation électrique avant de procéder à toute opération d'entretien. Voir la <i>Section 1</i> du Manuel de l'opérateur où l'on donne davantage de mesures de sécurité.</p> </div>		

Introduction

Objet

Ce bulletin fournit l'information nécessaire pour remplacer le panneau d'extrémité arrière de la source de courant Powermax1000, Powermax1250 ou Powermax1650.

Outils et matériaux nécessaires

Tournevis Phillips
Tournevis à tige plate.
Pince multiprise.

Composition du nécessaire

Item	N° de référence	Description	Quantité
1	001760	Panneau d'extrémité arrière PMX1000 / PMX1250	1
	001820	Panneau d'extrémité arrière PMX1650	1
2	075523	Vis à métaux PMX1000 / PMX1250	4
	075603	Vis à métaux PMX1650	4
3	010996	Étiquette de pression	1

Déposer le panneau d'extrémité endommagé

1. Déconnecter l'alimentation de la source de courant.
2. Enlever s'il y a lieu la fiche de l'extrémité du cordon d'alimentation
3. Déposer la cuvette du filtre. Pousser sur la languette, tourner la cuvette de 90° de tour et la déposer
4. Enlever le corps du filtre de la source de courant en utilisant une pince multiprise.
5. Desserrer la vis de l'interrupteur d'alimentation et enlever le bouton.
6. Enlever les 5 vis du panneau.
7. Desserrer les 4 vis du capot.
8. Déposer le panneau d'extrémité.

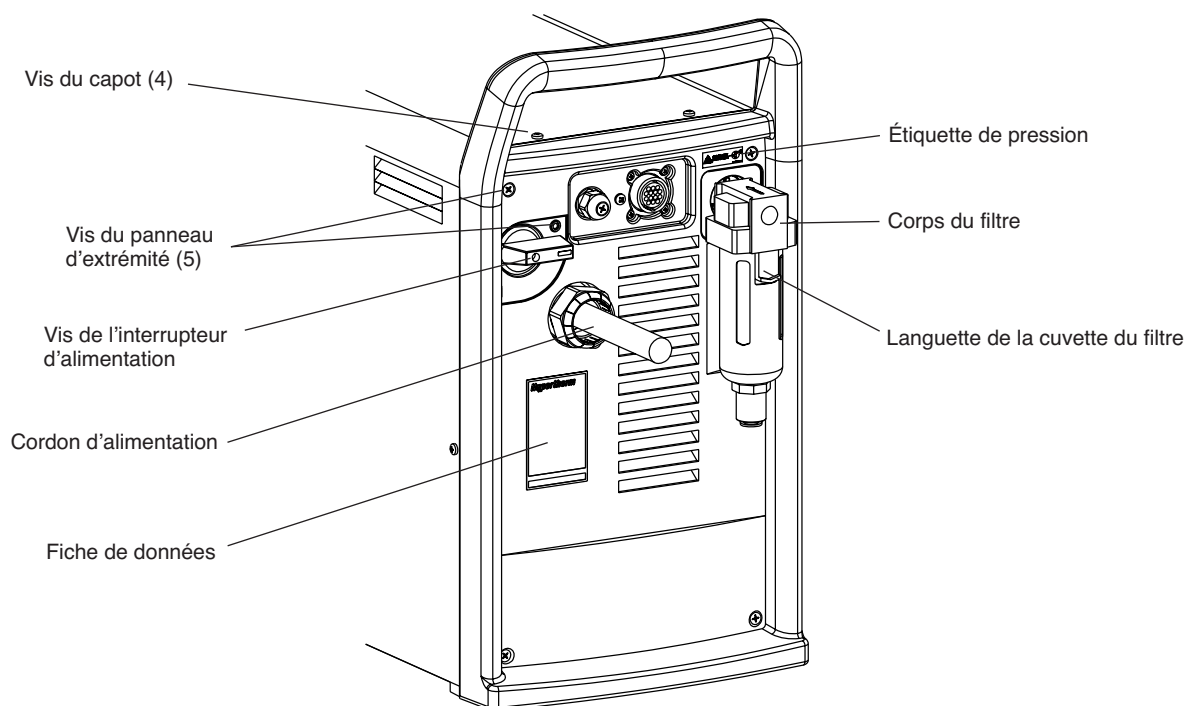

Monter un panneau d'extrémité neuf

1. Faire passer le cordon d'alimentation dans le trou du panneau d'extrémité neuf.
2. Faire glisser le panneau d'extrémité sur la source de courant.
3. Replacer les 5 vis du panneau d'extrémité (5).
4. Serrer les 4 vis du capot (4).
5. Remplacer le bouton d'alimentation et la vis.
6. Remplacer la fiche du cordon d'alimentation le cas échéant.

© Copyright 2007 Hypertherm, Inc.
All Rights Reserved
Tous droits réservés

Hypertherm and Powermax are trademarks of Hypertherm, Inc. and may be registered in the United States and/or other countries.
Hypertherm et Powermax sont des marque de commerce d'Hypertherm, Inc. et peut être déposée aux États-Unis et/ou dans d'autres pays.

Hypertherm[®]

Hypertherm, Inc.
Hanover, NH 03755 USA
603-643-3441 Tel

Hypertherm (S) Pte Ltd.
417847, Republic of Singapore
65 6 841 2489 Tel

**Hypertherm (Shanghai)
Trading Co., Ltd.**
PR China 200052
86-21 5258 3330 /1 Tel

Hypertherm Europe B.V.
4704 SE Roosendaal, Nederland
31 165 596907 Tel

HYPERTHERM BRASIL LTDA.
Guarulhos, SP - Brasil
55 11 6409 2636 Tel

www.hypertherm.com